



# 40.000 km / 2ème Année

CX-3  
Modèle

5392 KM  
Kilométrage actuel

29/09/2016  
Date de vente

Italie  
Pays d'origine

JMZDKFW7620175249  
N° de châssis

FE883BV  
Plaque d'immatriculation

Pas de couverture  
MAZDA ASSISTANCE jusqu'au:

Date du prochain contrôle technique

25/09/2018  
Date

4841  
Numéro d'ordre de réparation

À l'intérieur du véhicule		✓	✗	🔧	Détails
Kit de gonflage des pneus, contrôler chaque année	✓				
Frein de stationnement, vérifier,régler si nécessaire	✓				
Combiné d'instruments	✓				
Commutateurs et commandes	✓				
Sièges et ceintures	✓				
Feux du véhicule	✓				
Éclairage de l'habitacle	✓				
Filtre d'habitacle (si équipé), remplacer				🔧	
À l'extérieur du véhicule		✓	✗	🔧	Détails
Peinture carrosserie	✓				
Roues	✓				
Vitres et essuie-glaces	✓				
Sous le capot moteur		✓	✗	🔧	Détails
Contrôle de batterie	✓				
Fuites visibles à proximité du moteur	✓				
Fluides du véhicule	✓				
Courroies d'entraînement, vérifier, ajuster si nécessaire	✓				
Liquide de frein, remplacer				🔧	
circuit de freinage, tuyauteries et raccords, vérifier	✓				
Système de refroidissement (incluant l'ajustement du niveau du liquide de refroidissement), vérifier	✓				
Fonctionnement de la direction et du carter d'engrenages, vérifier	✓				
Intervalle de remplacement d'huile variable, Vérifiez si le changement d'huile moteur a déjà été réalisée. Si «oui» ne remplacez pas l'huile moteur et notez la date de la dernière échéance pour le prochain remplacement d'huile et informer les clients: Moi	✓				
Sous le véhicule		✓	✗	🔧	Détails
soubassement, vérifier	✓				
Lignes et flexibles de carburant, vérifier	✓				
Mécanisme de direction,rotules, biellettes, vérifier	✓				
Freins	✓				État des plaquettes de frein Partie avant : Épaisseur 12 mm
	✓				État des plaquettes de frein Arrière : Épaisseur 12 mm

# 40.000 km / 2ème Année



Pneus	<input checked="" type="checkbox"/>	Usure Avant gauche : Usure 7 mm, Été
	<input checked="" type="checkbox"/>	Usure Avant droit : Usure 7 mm, Été
	<input checked="" type="checkbox"/>	Usure Arrière gauche : Usure 7 mm, Été
	<input checked="" type="checkbox"/>	Usure Arrière droit : Usure 7 mm, Été
	<input checked="" type="checkbox"/>	Régler les pressions de pneus (à froid) (pneu de secours incl.*) conformément aux spécifications sur l'étiquette de porte Avant gauche : 2.5 bar
	<input checked="" type="checkbox"/>	Régler les pressions de pneus (à froid) (pneu de secours incl.*) conformément aux spécifications sur l'étiquette de porte Avant droit : 2.5 bar
	<input checked="" type="checkbox"/>	Régler les pressions de pneus (à froid) (pneu de secours incl.*) conformément aux spécifications sur l'étiquette de porte Arrière gauche : 2.5 bar
	<input checked="" type="checkbox"/>	Régler les pressions de pneus (à froid) (pneu de secours incl.*) conformément aux spécifications sur l'étiquette de porte Arrière droit : 2.5 bar
Amortisseurs	<input checked="" type="checkbox"/>	
Inspection visuelle des fuites	<input checked="" type="checkbox"/>	
Système d'échappement des gaz	<input checked="" type="checkbox"/>	
Arbre de transmission/essieu	<input checked="" type="checkbox"/>	
Huile moteur, vidanger		<input type="checkbox"/>
Filtre à huile, remplacer		<input type="checkbox"/>
circuit de freinage, tuyauteries et raccords, vérifier	<input checked="" type="checkbox"/>	
Protections anti-poussière d'arbre de transmission, vérifier	<input checked="" type="checkbox"/>	
Boulons et écrous sur châssis et carrosserie, serrer		<input type="checkbox"/>
Jeu axial des rotules et paliers de roues de la suspension avant et arrière, vérifier	<input checked="" type="checkbox"/>	
En cours	<input checked="" type="checkbox"/> <input type="checkbox"/> <input type="checkbox"/>	Détails
Huile moteur, faire l'appoint 4.2 L		<input type="checkbox"/>
Afficheur, réinitialiser et régler si nécessaire		<input type="checkbox"/>
Essai sur route	<input checked="" type="checkbox"/> <input type="checkbox"/> <input type="checkbox"/>	Détails
Fonctionnement de la direction, vérifier	<input checked="" type="checkbox"/>	

**Légende : les symboles ont les significations suivantes. Pour toute question, adressez-vous à votre conseiller service.**

<input checked="" type="checkbox"/> Résultat du contrôle : OK	<input type="checkbox"/> Résultat du contrôle : acceptable mais non OK	<input type="checkbox"/> Le client a accepté la réparation.	<input type="checkbox"/> Le client a reporté la réparation.
<input type="checkbox"/> Effectué	<input type="checkbox"/> Résultat du contrôle : non OK	<input type="checkbox"/> Contrôle non effectué	<input type="checkbox"/> Le client a refusé la réparation.

Liste de contrôle de carrosserie

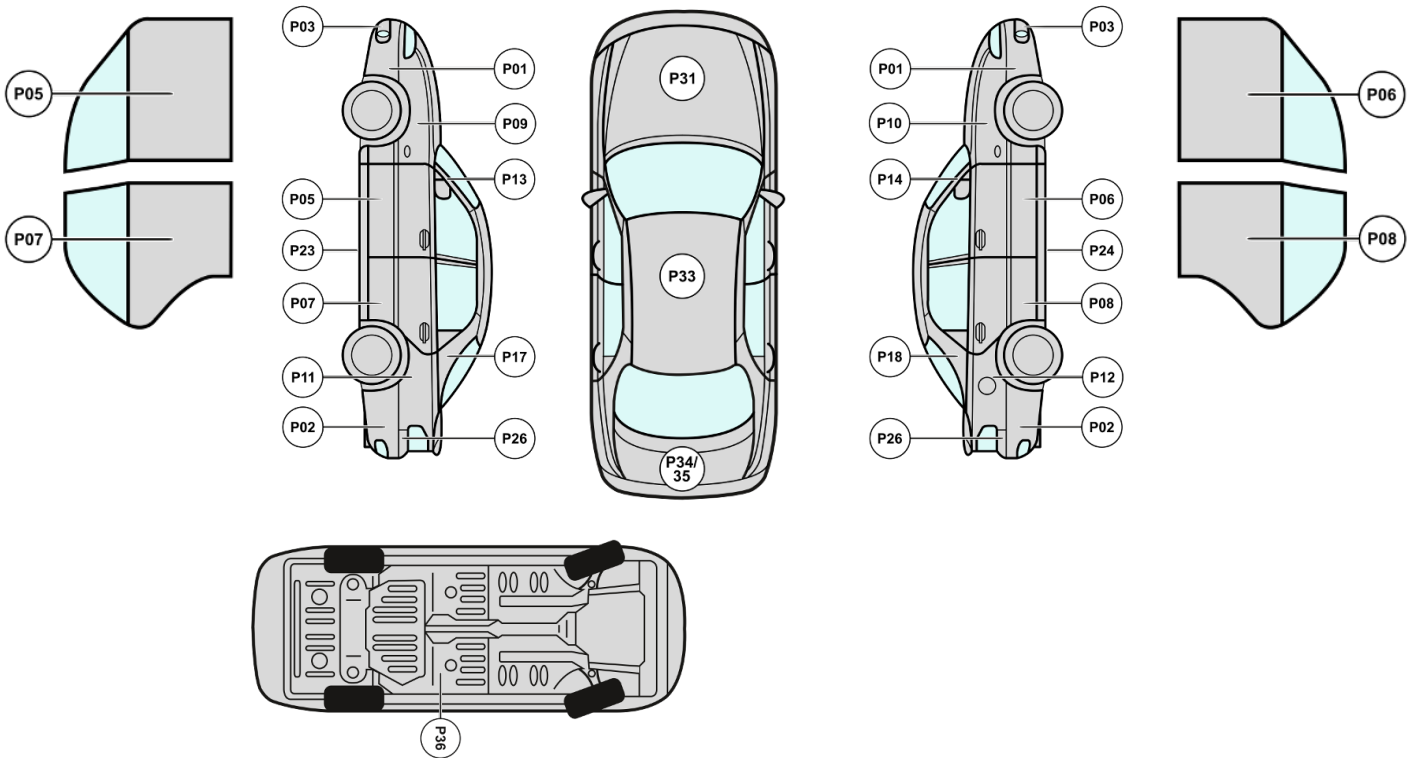

Aucun problème de carrosserie/peinture détecté.